



**1**  
**ENERGY SAVING  
CARTOUCHE**

De l'eau chaude  
seulement à partir d'un  
angle de levier de 45°



**2**  
**DOUCHE PLUIE**

Il suffit d'appuyer pour  
profiter de l'effet pluie



**3**  
**BOOSTER**

Le débit d'eau augmente  
de 6 à 9 litres/minute  
sur simple pression  
d'une touche



**4**  
**RÉGULATEUR DU JET D'EAU**

Grâce au Neoperl réglable,  
le jet d'eau est très précis



**5**  
**TOURNER - TIRER -  
NETTOYER**

Rien de plus simple !

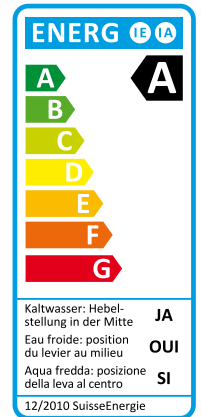

# ARGOS ECO

Innovation by Franke :  
le bon truc pour faire des économies :  
30% moins d'eau – 30% moins d'énergie !

## ARGOS ECO DOUCHETTE EXTENSIBLE

**NEW**

100°

| ART. N°      | DESCRIPTION           | MATÉRIAU/COULEUR | CLASSE D'ÉCOULEMENT | HORS TVA | TVA INCLUSE |
|--------------|-----------------------|------------------|---------------------|----------|-------------|
| 115.0278.300 | Mitigeur monocommande | Chrome           | 6 l/min             | 485.-    | 524.-       |

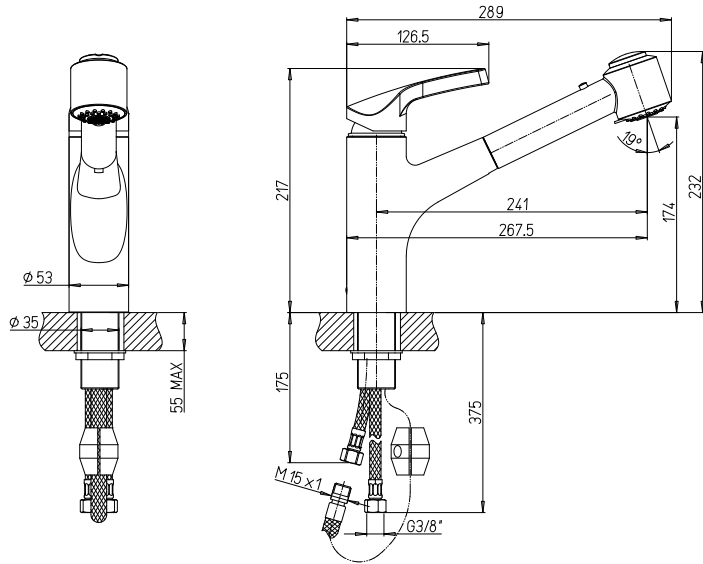

Croquis techniques à télécharger: [www.franke.ch](http://www.franke.ch)

Tous les prix en CHF, hors TVA / TVA incluse, valables à partir du 1er février 2013.  
Sous réserve de modifications de modèles, de prix et techniques. Photos non contractuelles.

Franke Technique de Cuisine SA  
Franke-Strasse 2  
Case postale 236  
CH-4663 Aarburg  
Tél. +41 62 787 31 31  
Fax +41 62 787 30 18  
[ks-info.ch@franke.com](mailto:ks-info.ch@franke.com)  
[www.franke.ch](http://www.franke.ch)

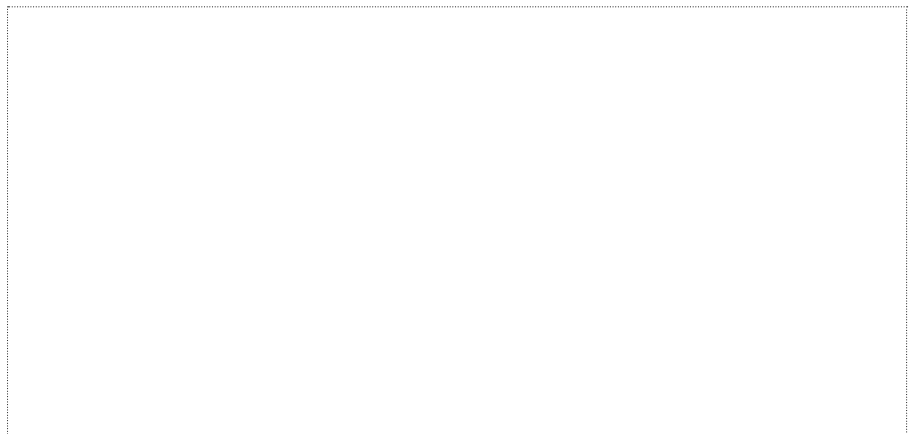

D 994.0284.460 / F 994.0284.501 / I 994.0284.502 2013

