

PLANUNGSHINWEISE

Alle Maße in Millimeter

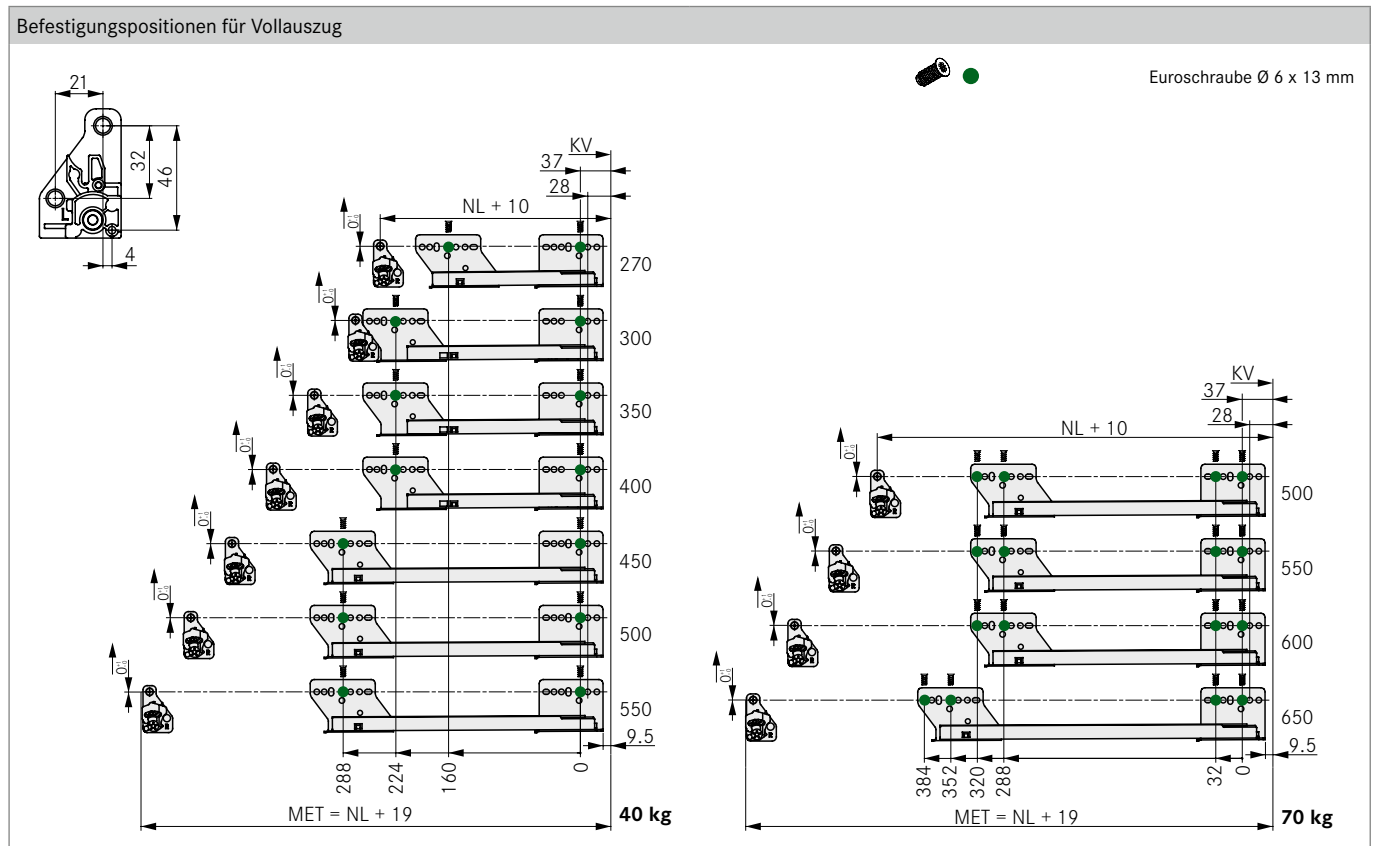
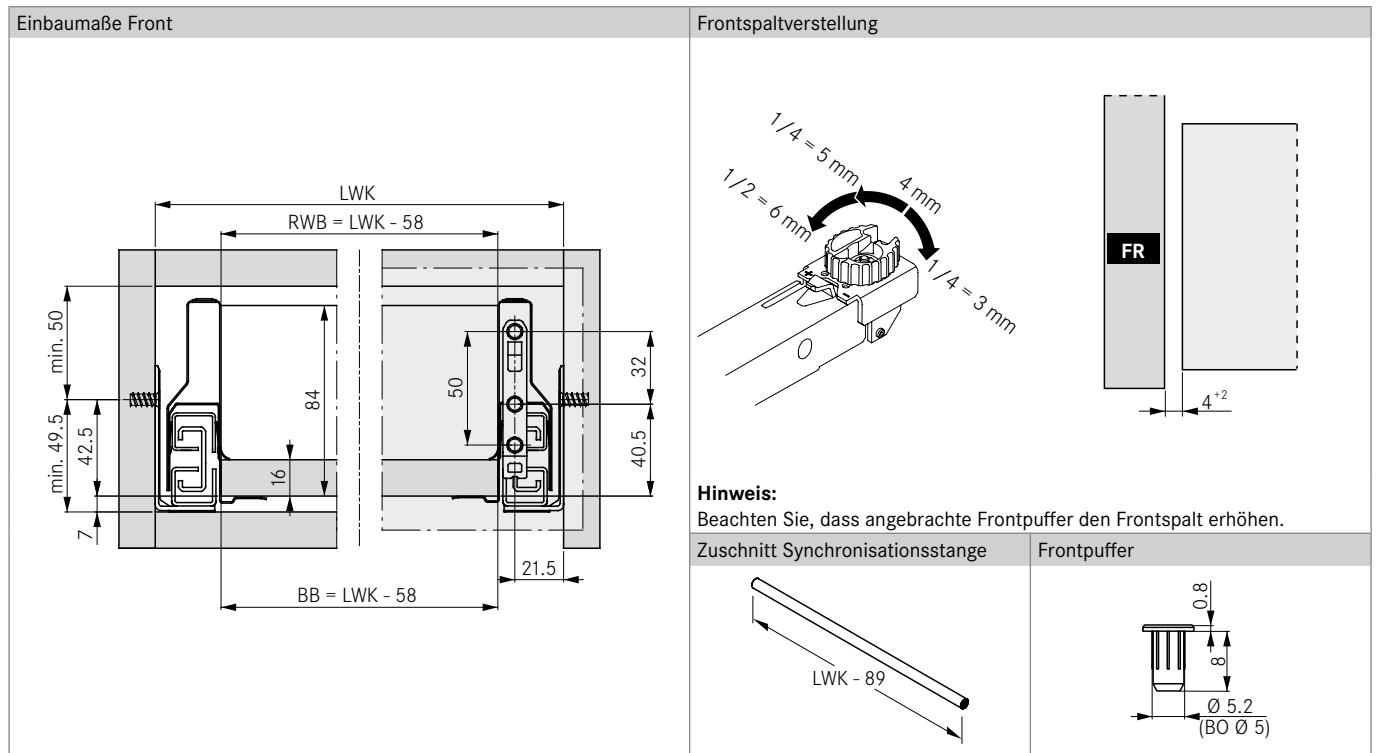

LEGENDE

BB	Bodenbreite	KV	Korpusvorderkante	RWB	Rückwandbreite
BO	Bohrung	LWK	Lichte Weite Korpus		
FR	Front	MET	Mindesteinbautiefe		
KB	Korpusbreite	NL	Nennlänge		