

Bemerkung:
 Gratnut Parallel und passend zur Gratleiste
 fräsen. Die Gratleiste sollte passgenau
 eingeschoben werden können.
 Fräsbreite 0,1mm breiter (29,1mm)

1. Vorfräsen mit Schrupp- bzw.
 Schlichtfräser

2. Nachfräsen mit 10° Gratfräser

10° Gratfräser als
 Zubehör erhältlich

3. Gratleiste in die Gratnut
 einschieben. Eventuell Seife als
 Gleitmittel in der Gratnut verreiben.

Klopfen und Hämmern vermeiden!

Tipp:
 6mm Bohrloch auf der Unterseite mit
 Leim / Klebstoff füllen. Dies fixiert die
 Gratleiste an einem Ende.

4. Gratnut mit 10mm Endstück verschließen.
 Endstück als Zubehör erhältlich!

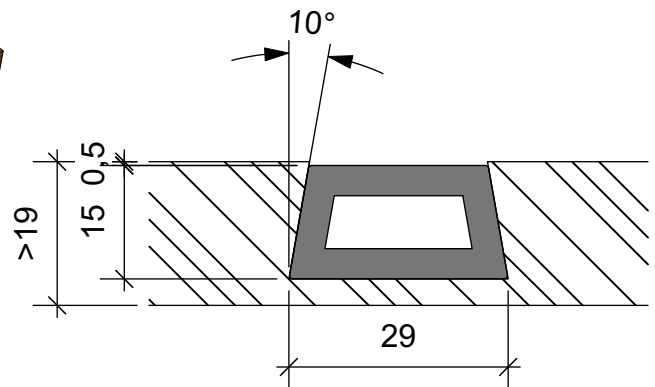

PROJEKT **Montageanleitung Gratleiste**

KUNDE

KOM.

PROJEKT-NR.

MAßSTAB **1:1**

A 2.10.22aktualisiert

MH

PLANERSTELLUNG & ÄNDERUNG

© Haas Mathias. Diese Zeichnung ist unser
 Eigentum. Sie darf weder vervielfältigt noch an
 Dritte zugänglich gemacht werden. Verstöße
 werden verfolgt.

PL-GR.**A4**

PLAN-NR.**FZ01-M**

Haas

www.gratleiste.de

Haas Mathias

Ortsstraße 15, 88239 Wangen i.A.

Tel. 07522/975861-0 Fax 07522/975861-10

e-mail: info@gratleiste.de

web: www.gratleiste.de