

FR 791 SCC



AUSZUGSART:	Differentialvollauszug
MONTAGE:	auffliegende Schubkastenmontage

EINBAUBREITE:	18 mm
TRAGKRAFT:	dynamisch bis 68 kg (Vollauszug) dynamisch bis 53 kg (Überauszug)



WERKSTOFF:	Edelstahl
-------------------	-----------

BESTÜCKUNG:	Massiv-Kunststoffrollen (Delrin*)
--------------------	-----------------------------------

SPEZIFIKATIONEN & HINWEISE:
<ul style="list-style-type: none"> ▶ Korpus- und Ladenprofil mit Anschraubbohrungen ▶ hohe Seitenstabilität durch speziell geformtes Mittelprofil (Materialstärke 2 mm) und Führungsrollen ▶ optimale Laufeigenschaften und Laufruhe durch integrierte Differentialwirkung ▶ integrierte Aushängesicherung in der Mittelschiene ▶ beidseitig zwangsgeführt ▶ gedämpfte Anschläge, mit Selbsteinlauf
① passend zu Teillauszug FR 1052 SCC
① Auf Wunsch mit 60 mm Überauszug lieferbar!
① auf Anfrage auch in warmfester Ausführung bis max. 110° C erhältlich – Tragkraft 50 kg (Vollauszug), 40 kg (Überauszug)

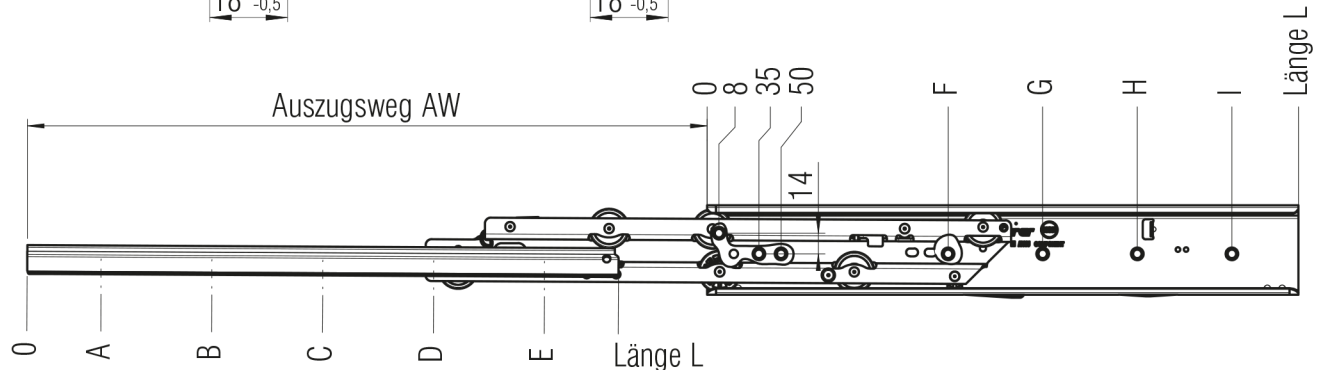
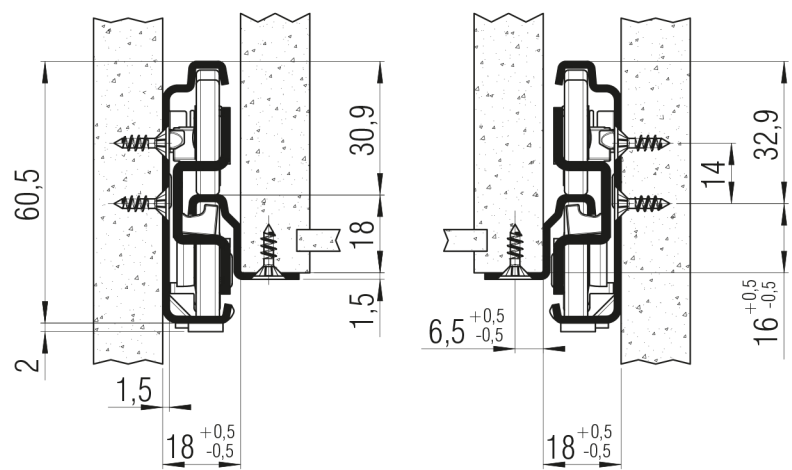

Anschraubbohrungen für 3,5 mm Spax-Schraube

L mm	AW Vollauszug	AW Überauszug	A mm	B mm	C mm	D mm	E mm	F mm	G mm	H mm	I mm	Gewicht pro Paar (kg)	Bestellnr. Vollauszug	Bestellnr. Überauszug
350	335	410	28	156	316			163	291			*	*	*
400	385	460	28	156	380			163	355			2,06	▶ 7941	*
450	435	510	28	156	316	412		163	355			2,31	▶ 7942	*
500	485	560	28	156	348	476		163	355	451		2,56	▶ 7943	*
550	535	610	28	156	348	508		163	355	483		2,82	▶ 7944	▶ 81413
600	585	660	28	156	348	572		195	355	547		3,07	▶ 7945	*
650	635	710	28	156	348	604		163	355	547		3,33	▶ 7946	*
700	685	760	28	156	348	540	668	163	355	547	643	3,58	▶ 7947	*
750	735	810	28	156	348	572	732	163	355	547	643	*	*	*

Verpackungseinheit: 5 Garnituren im Karton

▶ prompt lieferbar * auf Anfrage



*DUPONT (TM) Delrin®