

AVENTOS HKi

Foglio dati tecnici

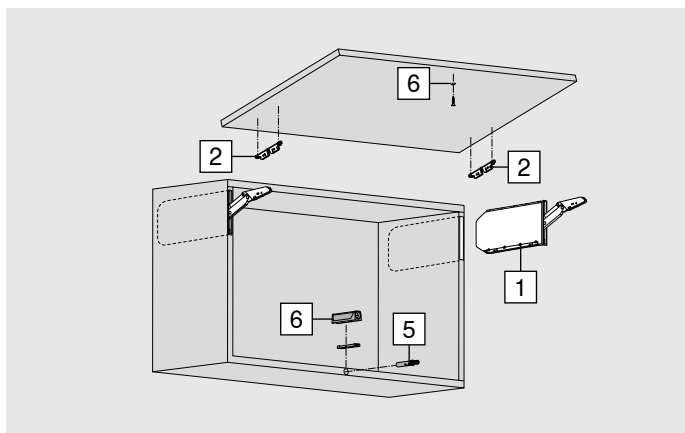

Totamente integrato



- Altezza del corpo mobile 162–600 mm
- Larghezza corpo mobile fino a 1800 mm
- Spessore fianco corpo mobile di 16–25 mm
- Si inserisce in modo discreto nei mobili a colonna e nei pensili
- Possibilità di integrazione totale e parziale
- Chiusura dolce e silenziosa, grazie a BLUMOTION
- TIP-ON per ante a ribalta standard senza maniglia, ad incasso o in combinazione con le piastrine di supporto
- Forze di azionamento ridotte
- Massima funzionalità in pochissimo spazio
- Armonioso comfort del movimento con l'arresto progressivo
- Soluzione per la sicurezza integrata
- Montaggio semplice
- Regolazione tridimensionale del frontale
- Regolazione continua e comoda della base forza
- Limitatore angolo di apertura integrato continuo
- Non sono necessarie cerniere

Parzialmente integrato

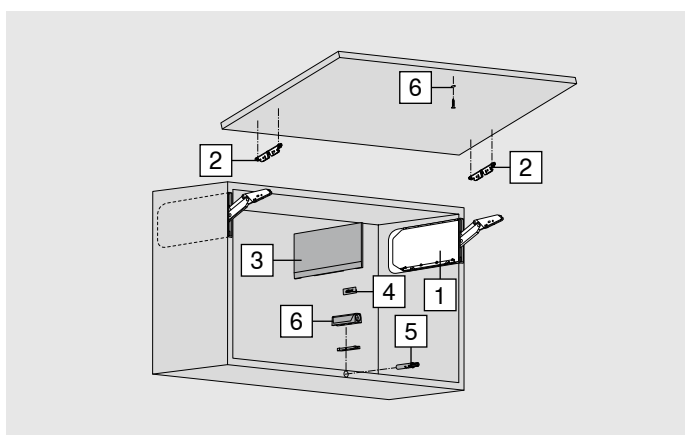

i **Fattore di carico (LF) = altezza del corpo mobile (KH) [mm] x peso del frontale incluso doppio peso delle maniglie [kg]**

Grazie al fattore di carico è possibile calcolare le basi forza necessarie. Il fattore di carico dipende dal peso del frontale (incluso il doppio peso delle maniglie) e dall'altezza del corpo mobile. In caso di utilizzo di una terza base forza (aumento del fattore di carico fino al 50%), si raccomanda una prova di battuta.

Avvertenza: In caso di corpi mobile larghi, si raccomanda di fissare una base forza supplementare su un fianco intermedio corpo mobile. Questo per evitare che il frontale si pieghi in posizione di apertura. Si raccomanda una prova di battuta qualora la base forza prescelta si trovasse nell'area limite dei valori ammessi.

Informazioni per l'ordine

1	Set base forza		
	LF	OW	
	420–1610	107°	24K2300
	930–2800	107°	24K2500
	1730–5200	107°	24K2700
	2600–7800	107°	24K2800

1	Set base forza per TIP-ON		
	LF	OW	
	420–1610	107°	24K2300T
	930–2800	107°	24K2500T
	1730–5200	107°	24K2700T
	2600–7800	107°	24K2800T

Composto da:
2 x Base forza simmetrica in nero onice

Composto da:
2 x Base forza simmetrica in nero onice

LF Fattore di carico
OW Angolo di apertura (regolazione continua)

Avvertenza
Peso massimo del frontale 18 kg con due basi forza!

Informazioni per l'ordine

	2 Attacco per frontale simmetrico		
	Colore		
	Nero onice		
	Modo di fissaggio		
	EXPANDO 5 mm	2 x	24K42E1
Versione			
Telai in alluminio larghi e stretti	2 x	24K4201A	

	3 Set placchette di copertura		
	Materiale	Colore	
	Plastica	HGR, SW, TGR	24K8000
Elemento di branding stampato con il logo Blum in Inmold acciaio Inox spazzolato ABD.1009.BT premontato			
Necessario solo se parzialmente integrato			

	4 Elemento di branding		
	Materiale		
Plastica			
Versione		Colore	
		SW-M, TGR	IN-G
con sovrastampa *	2 x	ABD.1000.BL	ABD.1009.BL
Stampa personalizzata dell'elemento di branding da 1000 pezzi			
in bassorilievo *	2 x	ABD.1000.BT	ABD.1009.BT
Stampa personalizzata dell'elemento di branding da 5000 pezzi			
senza stampa	2 x	ABD.1000	ABD.1009
* con logo Blum			
Necessario solo se parzialmente integrato			

	5 TIP-ON		
	ad incasso	Materiale	Colore
		Plastica	SW, TS, R7036
	Versione	Altezza corpo mobile KH (mm)	
Versione corta	Max. 600	956.1002	

	6 Piastrina di supporto		
	da avvitare	Materiale	
		Plastica	
	Piastrina di supporto diritta		
	Applicazione	Colore	
Versione corta	SW, TS, R7036, NI-L	956.1201	
Piastrina di supporto a croce			
Applicazione	Colore		
Versione lunga	R7036	956A1501	

Montaggio con viti per truciolare Ø 3.5 mm o Ø 4 mm.
TIP-ON deve essere ordinato separatamente.

	7 Piastrina di bloccaggio	
	nichelato	
	Materiale	
Acciaio		
	Piastrina di bloccaggio da avvitare	
	In caso di superfici dure o MDF, eventualmente preforare Ø 2.5 mm ed allargare il foro	
		955.1008S
	Piastrina di bloccaggio a pressione	
	Preforare Ø 5 mm	
	Ø 11.5 mm	955.1008D
	Piastrina di bloccaggio da incollare	
	13 x 18 mm	955.1008

Accessori

-	MINIMILL	
	Per integrazione totale con spessore delle pareti laterali di 16–25 mm	
	Tensione (V)	3 x 400
	Frequenza (Hz)	50
	Connettore	CEE 32 A
	Aria compressa (bar)	6–7
		M40.1000

Composto da:

-	1 x	MINIMILL
-	1 x	Catena

Per maggiori informazioni vedere pagina 13

-	Catena	
		M4010K0
	Opzionale per MINIMILL	

-	Righello di prolungamento	
		M40.10V0
	Opzionale per MINIMILL	

Colore	
HGR	Grigio chiaro
SW	Bianco seta
TGR	Grigio scuro
TS	Nero terra
R7036	RAL 7036 grigio platino
NI-L	Laccato in nichel
IN-G	Inmold acciaio Inox spazzolato

Totalmente integrato

Progettazione

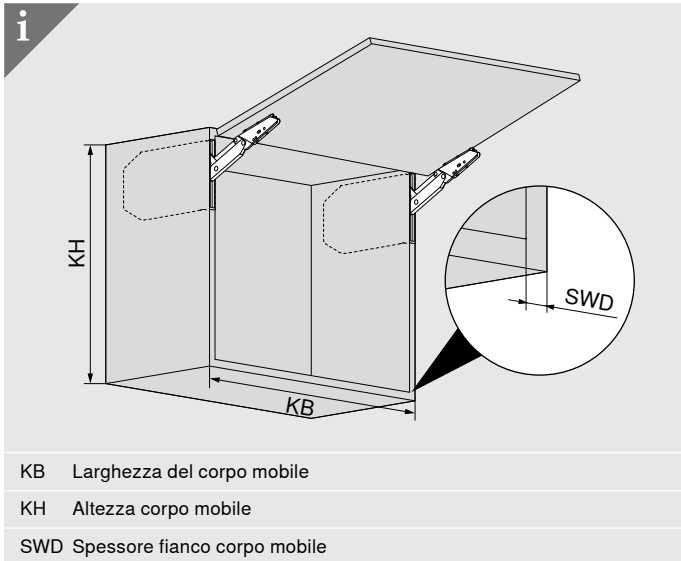

Misure di progettazione frontale

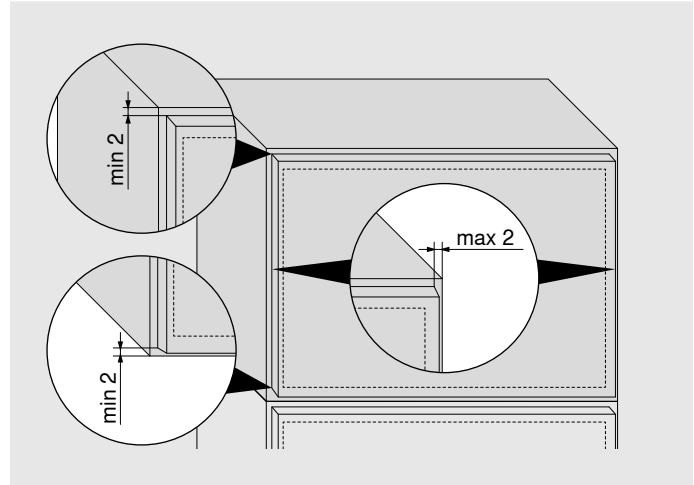
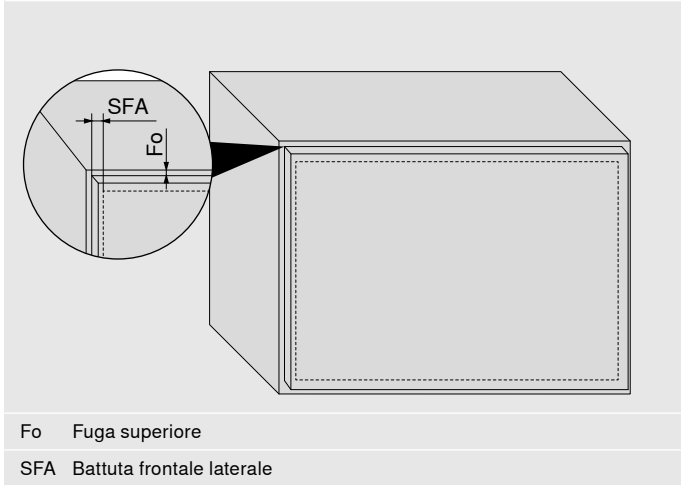

Quote di fresatura e posizione

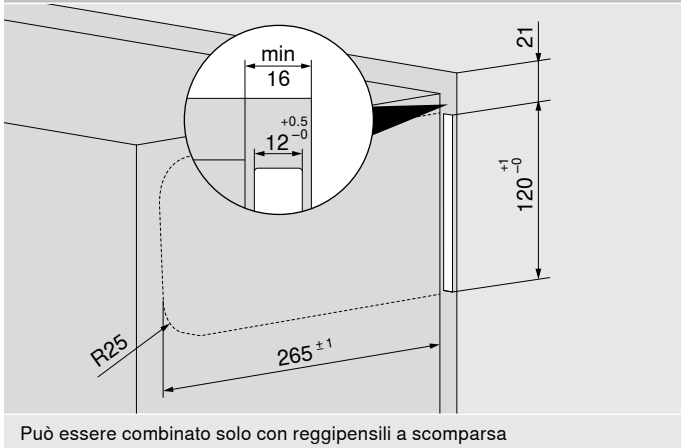

Parzialmente integrato

Progettazione

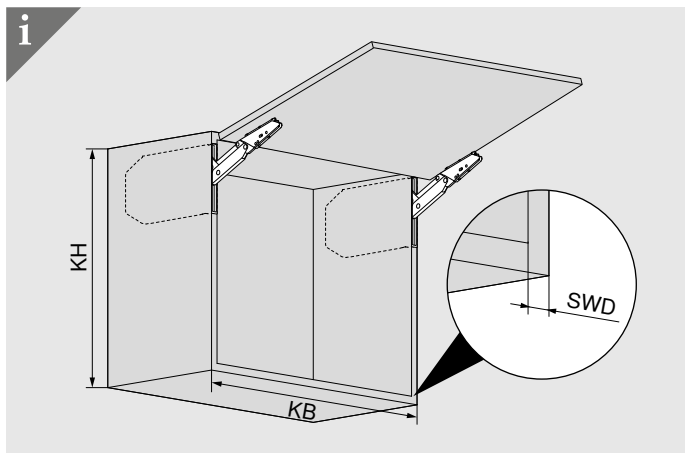

- KB Larghezza del corpo mobile
- KH Altezza corpo mobile
- SWD Spessore fianco corpo mobile

Misure di progettazione frontale

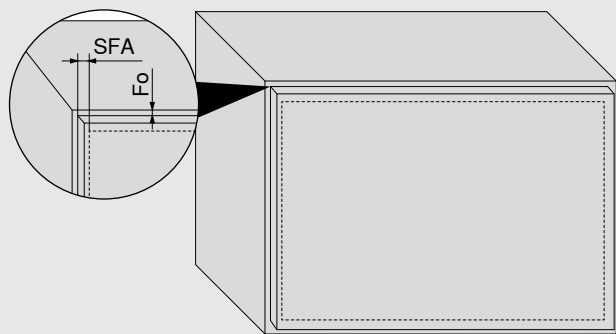

- Fo Fuga superiore
- SFA Battuta frontale laterale

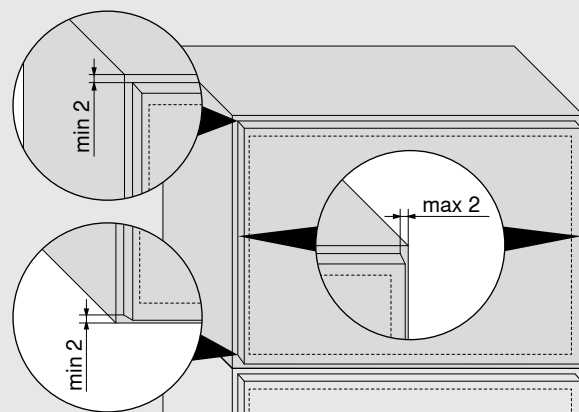

Quote di fresatura e posizione

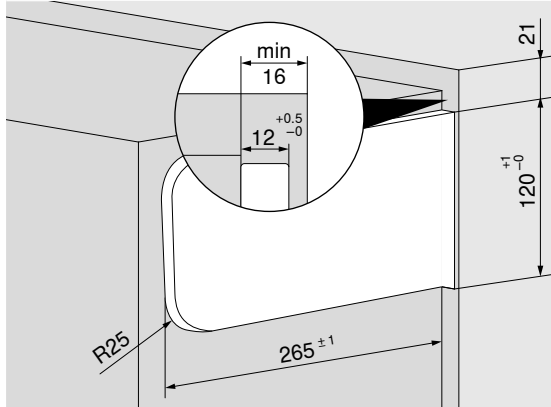

Ingombro

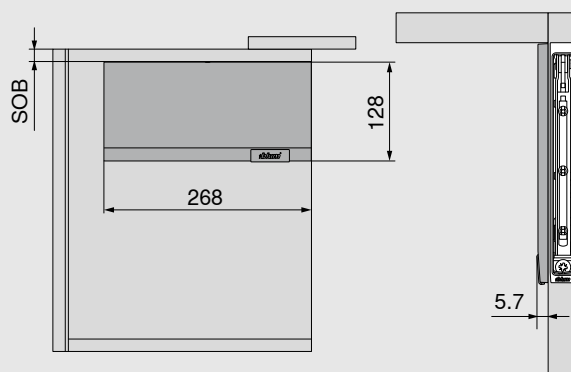

Può essere combinato solo con reggipensili a scomparsa

- SOB Spessore del cappello del corpo mobile

Lavorazione del frontale

Progettazione

Ante in legno

$53.5 - Fo$
 32
 32
 $*SFA - SWD/2$
 $**SFA - 6$
 $\varnothing 5$
 12

Fo Fuga superiore
 SFA Battuta frontale laterale
 SWD Spessore fianco corpo mobile

max 0.9 Nm

T8

Telai in alluminio larghi e stretti

$53.5 - Fo$
 32
 32
 $*SFA - SWD/2$
 $**SFA - 6$
 $\varnothing 2.0 (x \leq 1.8 \text{ mm})$
 $\varnothing 2.2 (x > 1.8 \text{ mm})$

Fo Fuga superiore
 SFA Battuta frontale laterale
 SWD Spessore fianco corpo mobile

max 0.6 Nm

T8

Giunzioni angolari per telai in alluminio larghi e stretti

max (50 - Fo)

Fo Fuga superiore

Progettazione

Ingombro - cornice superiore | rivestimento

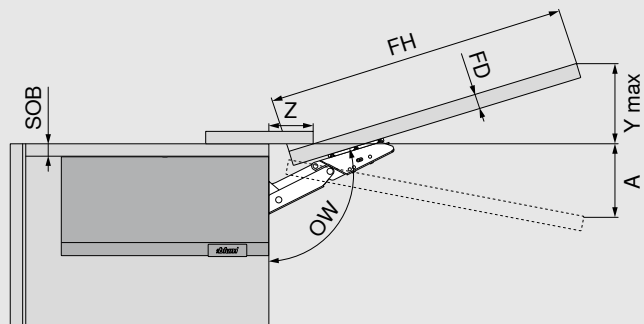

Ingombro (mm)

Con angolo di apertura massimo

$$Y \text{ max} = FH \times 0.29 - 32 + FD$$

$$A = FH \times 0.26 + 28 - FD \text{ con angolo di apertura}$$

FD (mm)	16	18	19	20	22	26
Z (mm)	70	63	59	57	49	35

SOB Spessore del cappello del corpo mobile

FD Spessore del frontale

FH Altezza del frontale

OW Angolo di apertura

Fuga minima

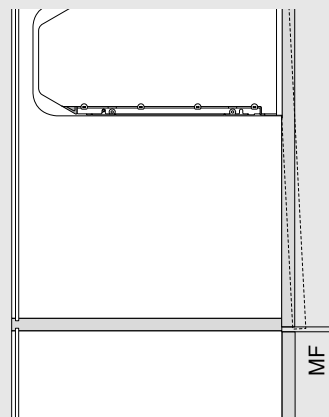

La fuga minima MF è di 2 mm

TIP-ON

Progettazione

Posizione di fissaggio TIP-ON ad incasso

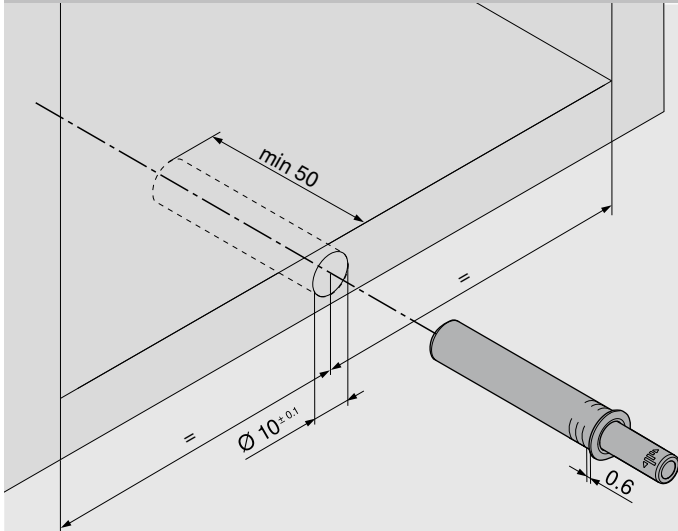

Per ante a ribalta standard con altezza fino a 600 mm compresi

Posizione di fissaggio piastrina di supporto TIP-ON

Piastrina di supporto diritta versione corta

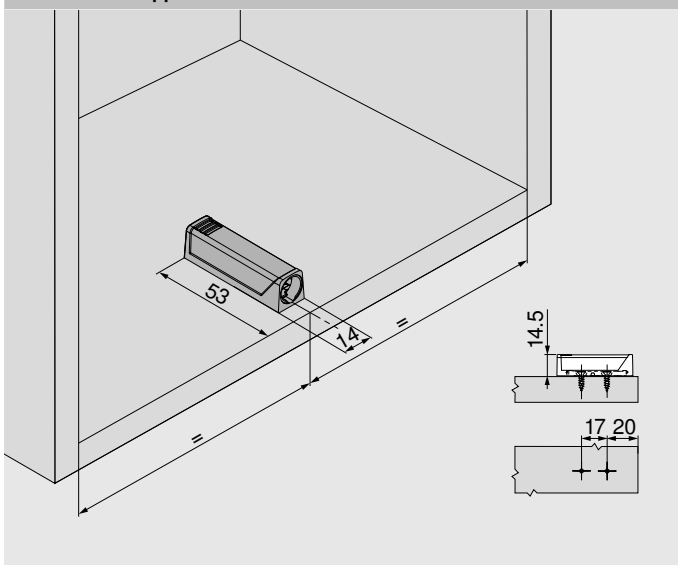

Piastrina di supporto a croce

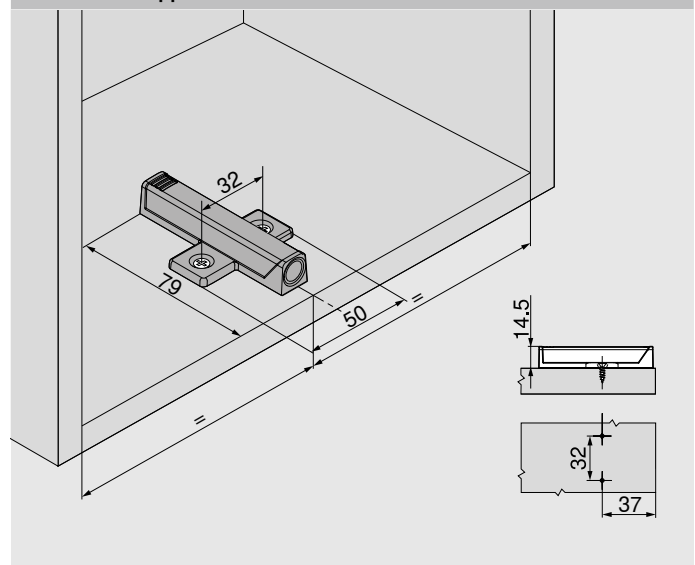

Misura di progettazione fuga frontale

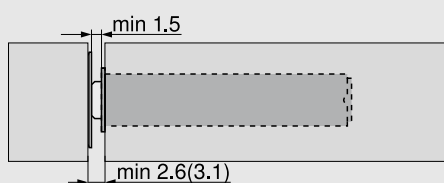

min. 2.6 mm con piastrina di bloccaggio da incollare

() min. 3.1 mm con piastrina di bloccaggio da avvitare

TIP-ON

Misura di progettazione piastrina di bloccaggio

Piastrina di bloccaggio da avvitare

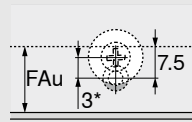
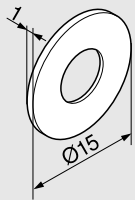

Ad incasso

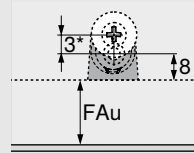

Piastrina di supporto diritta

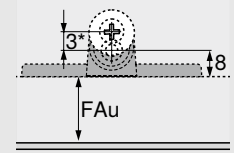

Piastrina di supporto a croce

* In caso di piastrina di bloccaggio da avvitare consigliamo di spostarne la posizione di 3 mm rispetto al TIP-ON.

FAu Battuta frontale inferiore

Piastrina di bloccaggio a pressione

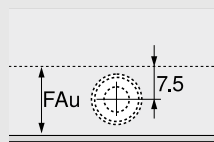
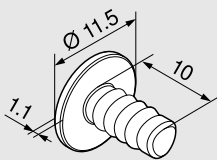

A pressione

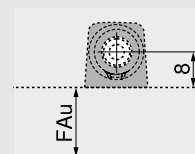

Piastrina di supporto diritta

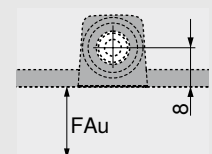

Piastrina di supporto a croce

FAu Battuta frontale inferiore

Piastrina di bloccaggio da incollare

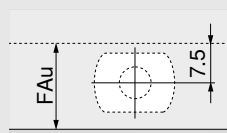
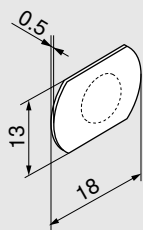

Da incollare

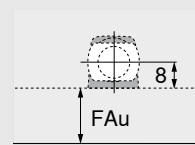

Piastrina di supporto diritta

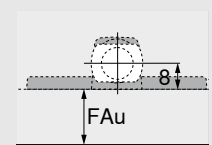

Piastrina di supporto a croce

FAu Battuta frontale inferiore

Montaggio

Totalmente integrato

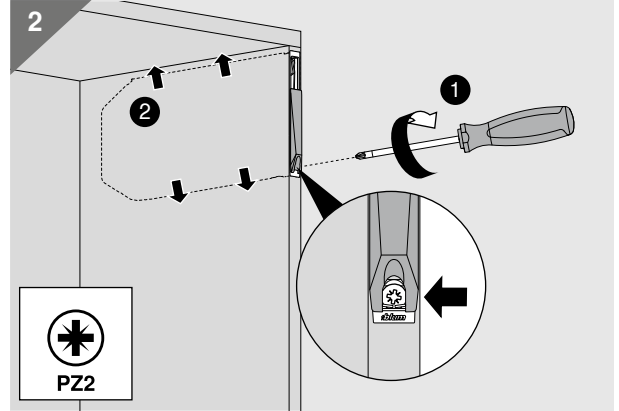
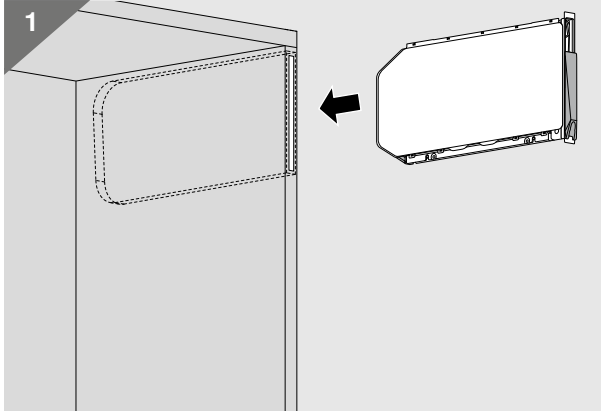
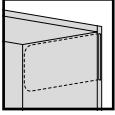

Parzialmente integrato

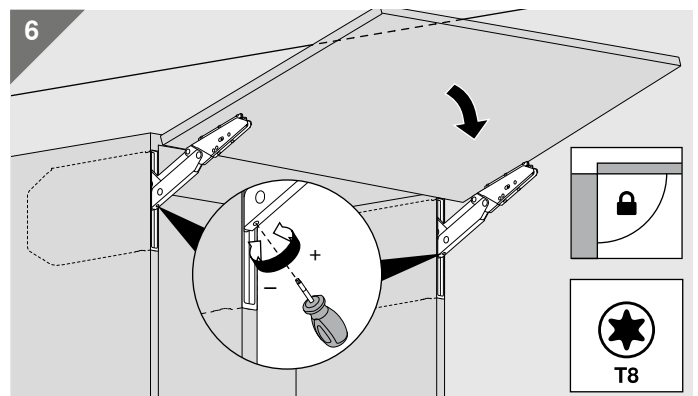
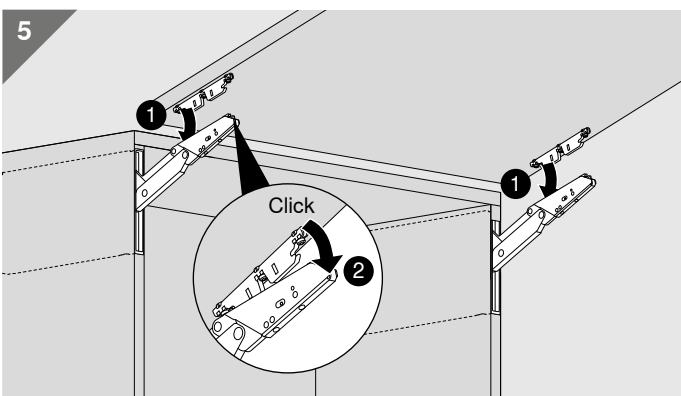
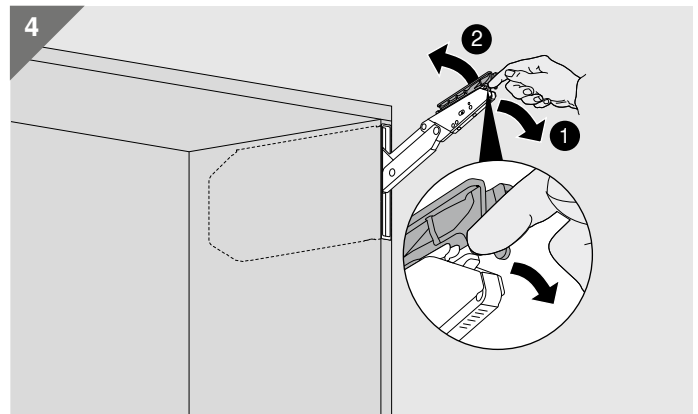
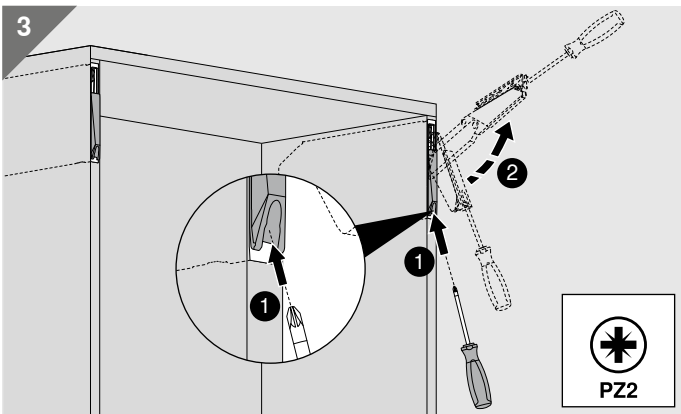
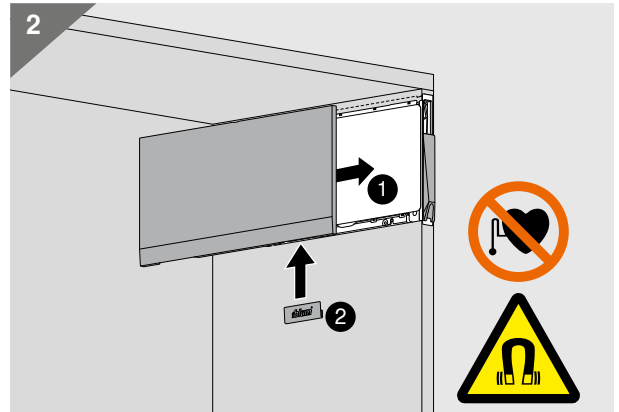
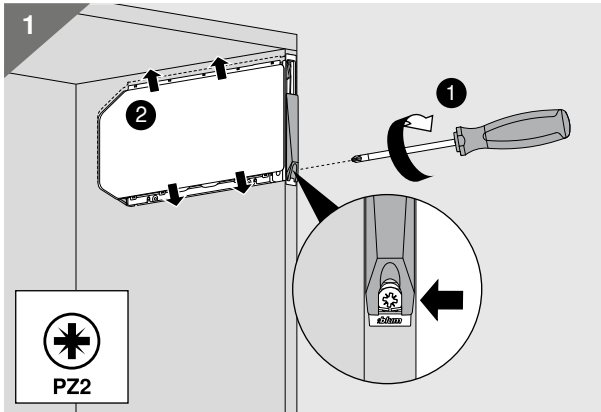
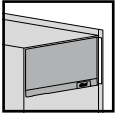

Regolazione

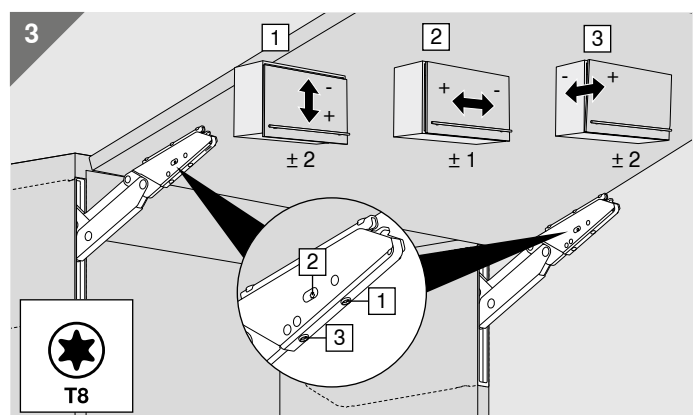
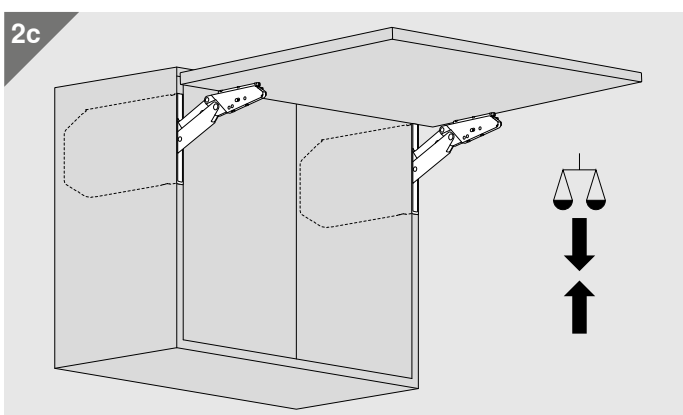
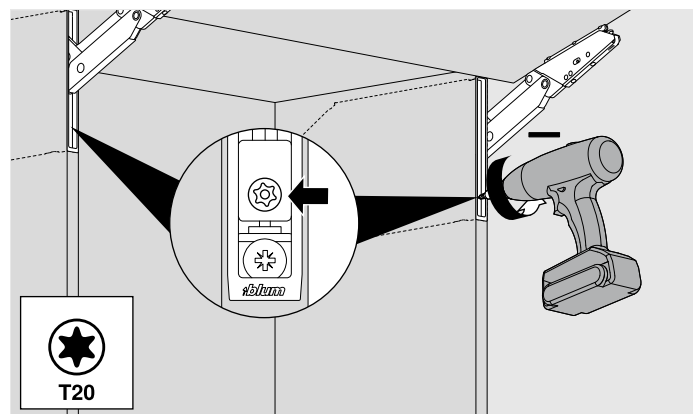
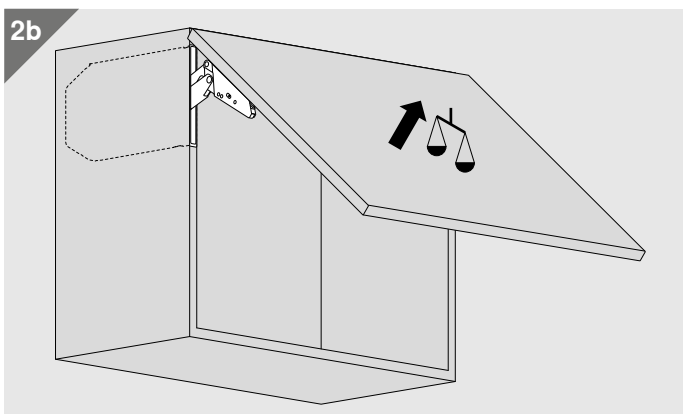
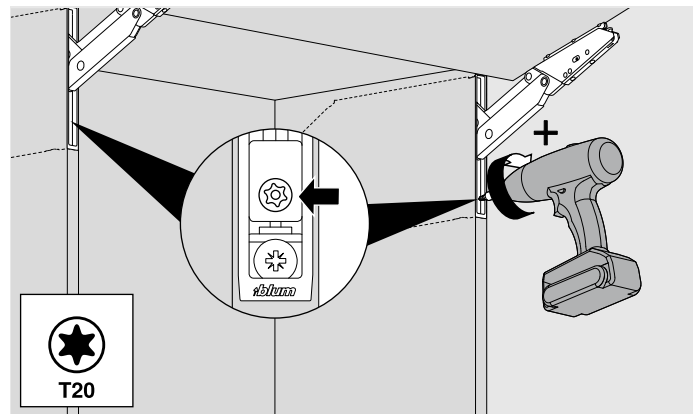
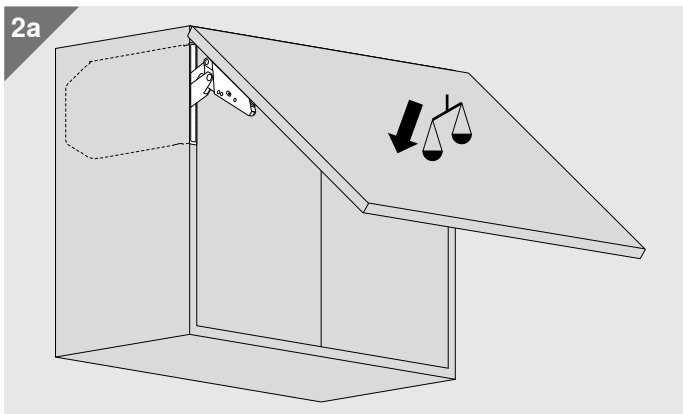
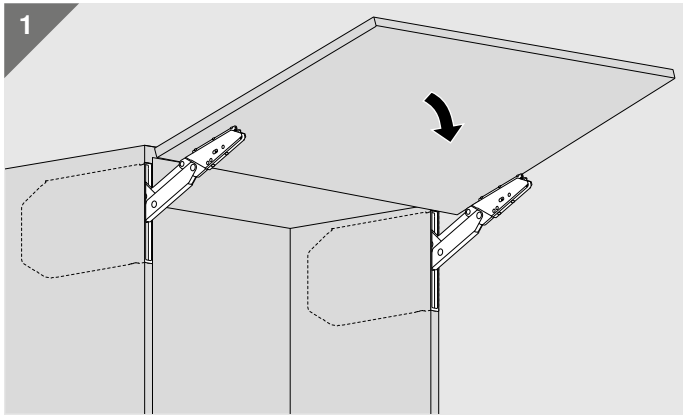

Smontaggio



**WARNING | WARNING | AVERTISSEMENT | AVVERTENZA |
ADVERTENCIA | OSTRZEŻENIE | ВНИМАНИЕ | 警告**

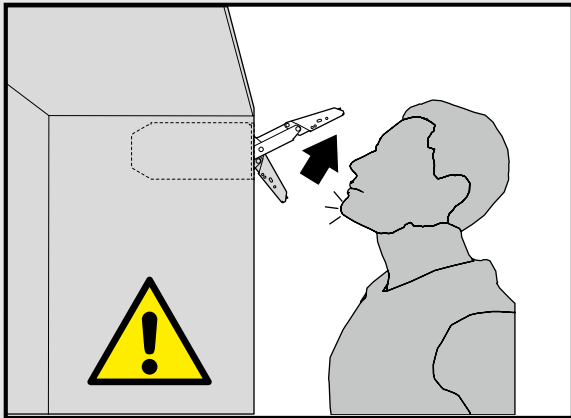

Verletzungsgefahr durch hochspringenden Hebel!
Lever could spring up and cause injury!
Risque de blessure en cas de relevage brusque du levier!
Pericolo di lesioni a causa del possibile scatto della leva verso l'alto!
Peligro de lesión por elevación de la palanca!
Niebezpieczeństwo zranienia przez gwałtownie unoszący się podnośnik!
Существует опасность получения травмы при выскакивании рычага!
アームが跳ね上がってケガをする可能性があります。

Nach Öffnen des Hebels nicht wieder nach unten drücken.
Do not push down/depress lever.
Après ouverture, veuillez ne plus pousser le pack de bras vers le bas.
Non spingere la leva verso il basso dopo averla sollevata.
Cuando esta abierto no empujar la palanca hacia a bajo.
Nigdy nie opuszczać podnośnika.
После того как рычаг был поднят, не опускайте его.
アームが上がった状態では絶対に下に押さないでください。

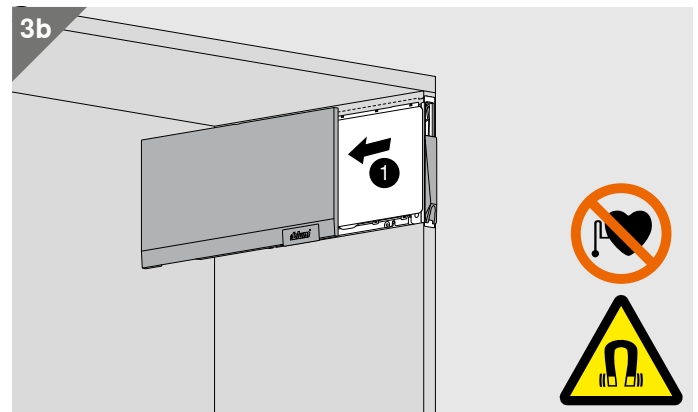
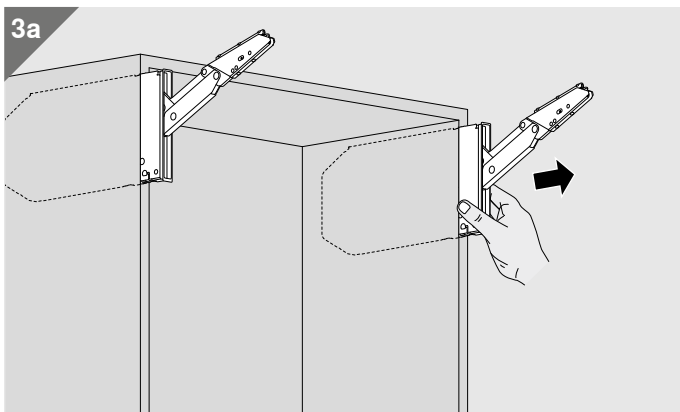
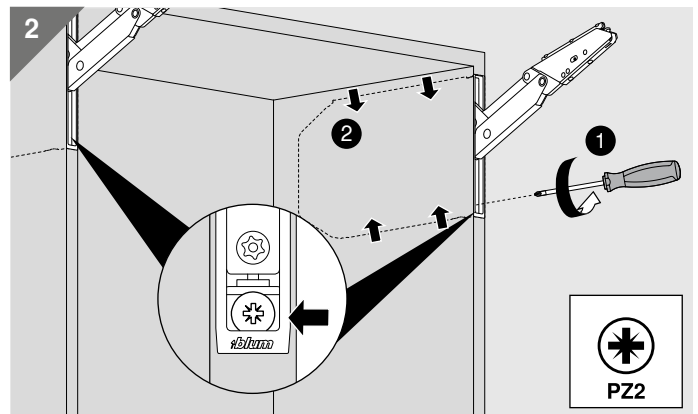
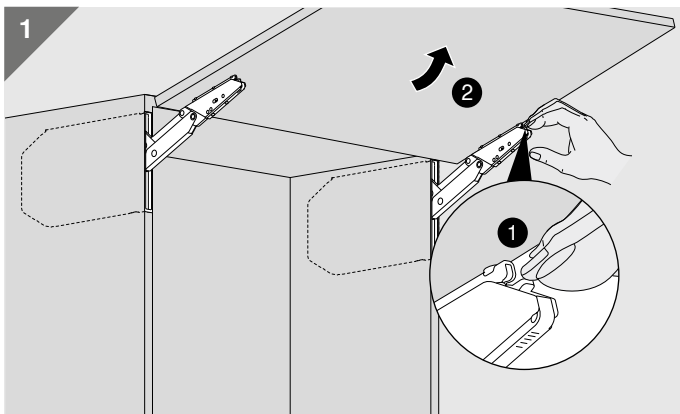

MINIMILL (solo con integrazione totale)

Dati tecnici

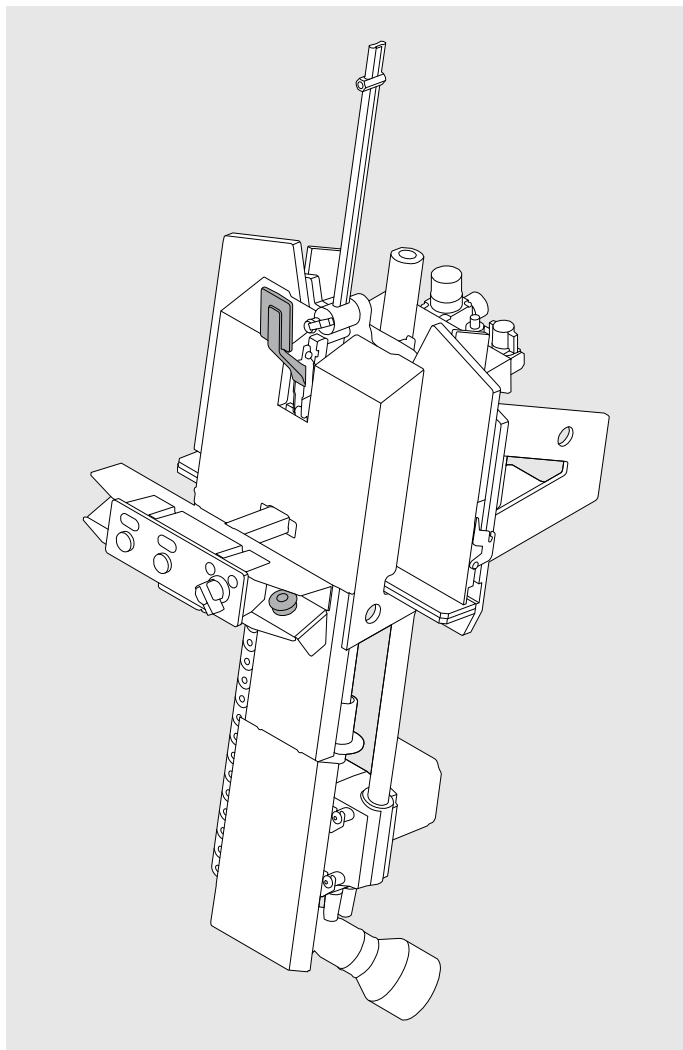

- Per applicazione totalmente integrata
- Spessore delle pareti laterali di 16–25 mm
- incl. catena
- Connettore: connettore CEE 32, 5 poli, 400V, 32A
- Aria compressa: 6–7 bar



Filmato su MINIMILL
www.blum.com/mimivid

Dimensioni / peso

Altezza	1530 mm
Larghezza	550 mm
Profondità	770 mm
Peso	85 kg

Energia elettrica

Tensione	3P/N/PE AC 400 V/50Hz
Potenza	7 kW
Fusibile	32 A
Connettore	Connettore CEE 32, 5 poli, 400V, 32A

Energia pneumatica

Aria compressa	6–7 bar
Consumo aria	50 m ³ /min

Pezzo in lavorazione

Materiali	Legno
Profondità del corpo mobile	min. 295 mm
Spessore del pannello	16–25 mm

Progettazione

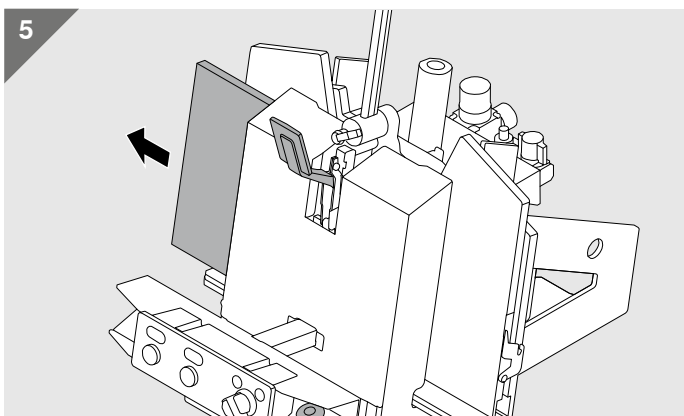
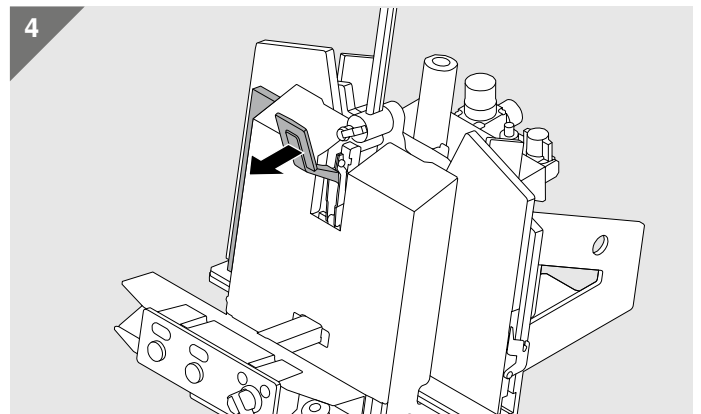
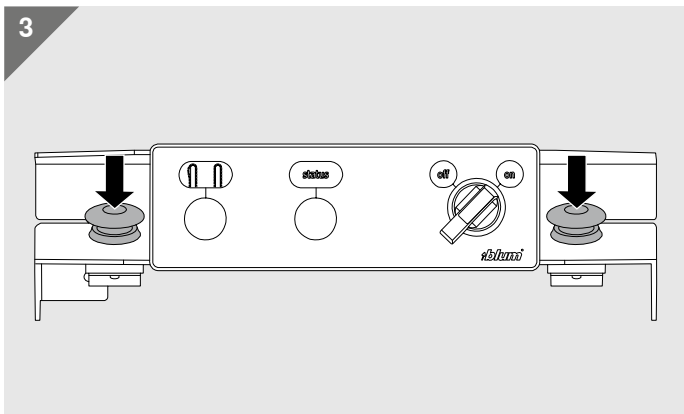
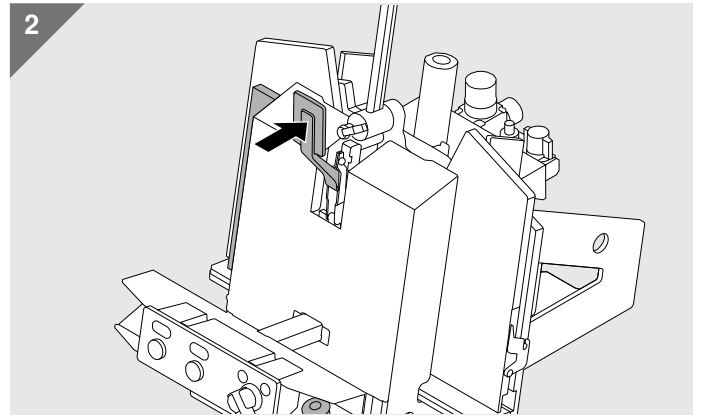
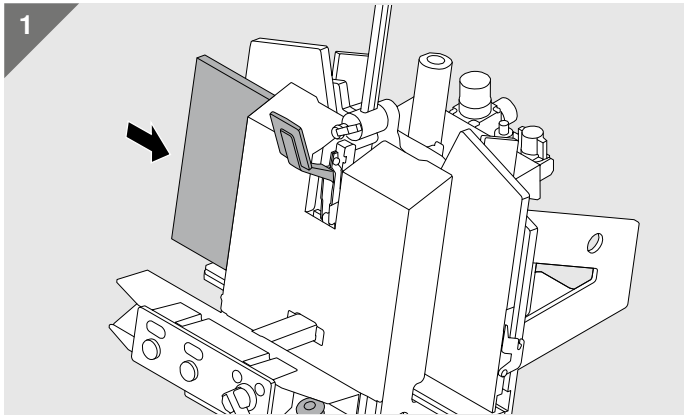

Julius Blum GmbH
Accessori per mobili
6973 Höchst, Austria
Tel.: +43 5578 705-0
Fax: +43 5578 705-44
E-mail: info@blum.com
www.blum.com

Le nostre sedi in Austria, Polonia e Cina sono certificate come elencato di seguito.
La nostra sede negli USA è certificata ai sensi di ISO 9001.
La nostra sede in Brasile è certificata ai sensi di ISO 9001, ISO 14001 e ISO 45001.



 **blum**®



Look for our
FSC™-certified
products

Tutti i contenuti sono soggetti al diritto d'autore di Blum.
Con riserva di modifiche tecniche e del programma di produzione.
TD-124/3 IT-AL/06.22