

1



**CARICO MASSIMO AMMESSO
NOMINAL LOADING CAPACITY
NENNBELASTBARKEIT
CHARGE MAXIMALE ADMISSIBLE
CARGA MÁXIMA ADMITIDA**

2



**IMPORTANTE
IMPORTANT
WICHTIG
IMPORTANT
IMPORTANTE**

3



**ATTENZIONE: IL CARICO MASSIMO AMMESSO È DETERMINATO DAI SEGUENTI FATTORI
ATTENTION: THE LOADING CAPACITY IS DETERMINED BY THE FOLLOWING FACTORS
ACHTUNG: DIE BELASTBARKEIT WIRD VON FOLGENDEN FAKTOREN BESTIMMT
ATTENTION: LA CHARGE MAXIMALE ADMISSIBLE EST DETERMINEE PAR LES FACTEURS SUIVANTS
ATENCIÓN: LA CARGA MÁXIMA ADMITIDA VIENE DETERMINADA POR LOS SIGUIENTES FACTORES**

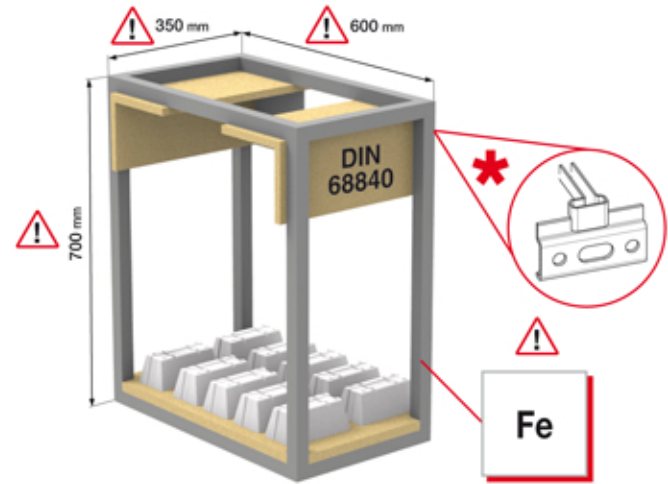

IT I valori sottoindicati si riferiscono solo ed esclusivamente allo specifico mobile sopra illustrato.
UK The values quoted hereunder refer solely to the specific cabinet as per the above drawing.
DE Untenstehende Werte beziehen sich ausschließlich auf das oben dargestellte Möbel.
FR Les valeurs ci-dessous se réfèrent uniquement au meuble spécifique illustré ci-dessus.
ES Los valores siguientes se refieren sólo y exclusivamente al mueble específico arriba mostrado.

Articolo	Carico massimo ammesso per pezzo	Laboratorio di prova	Viti utilizzate
800 14 VI	70 KG	LGA	2 x ø3,5x35mm
800 14 32	70 KG	LGA	2 x ø3,5x35mm
800 22 IN	70 KG	LGA	-
802 16 VI 00	65 KG	LGA	2 x n/a
802 24 IN	65 KG	LGA	-
804 16 VI 00	65 KG	CAMAR	2 x ø4x35mm
804 24 IN	65 KG	CAMAR	-
806 02 P2 IN	65 KG	CAMAR	-
806 02 P2 VI	50 KG	CAMAR	2 x ø3,5x30mm
806 14 P2 VI	50 KG	LGA	2 x ø3,5x30mm
806 22 P2 IN	65 KG	LGA	-

* Reggipensile completamente agganciato alla barra - Bracket completely hooked onto the wall plate - Schrankaufhänger vollständig in der Aufhängeschiene eingehängt - Suspension complètement accrochée à la barre Colgador enganchado completamente a la barra

IT I carichi massimi ammessi dei reggipensili qui indicati sono il risultato di test effettuati con attrezzature conformi alla norma DIN 68840 e si riferiscono al prodotto correttamente posizionato e montato, senza tenere conto delle variabili di costruzione del mobile finito e delle modalità di fissaggio alla parete. Si raccomanda di rispettare le quote indicate nei disegni tecnici e di **testare un vostro mobile completo secondo le direttive vigenti nei paesi in cui intendete commercializzare i vostri prodotti, presso istituti accreditati.**

UK Any loading capacity quoted here is the result of tests which have been carried out with tooling in compliance with DIN 68840 norm and refers to the relevant item, correctly positioned and assembled, disregarding any construction variables of the finished cabinet, and disregarding the way it is fastened to the wall. We recommend that all dimensions which have been quoted in our technical drawings are complied with and **recommend testing a complete cabinet at an accredited testing institute, according to the norms which are in force in the countries where you intend to sell your products.**

DE Die auf dieser Seite angegebenen Nennbelastbarkeiten der Schrankaufhänger sind die Ergebnisse aus Tests mit Einrichtungen entsprechende der Norm DIN 68840. Sie beziehen sich auf das korrekt positionierte und montierte Produkt, ohne Berücksichtigung der Variablen, die sich durch die Konstruktion des fertigen Möbelstücks ergeben, und der Art und Weise der Wandbefestigung. Wir empfehlen, die in den technischen Zeichnungen angegebenen Maßzahlen einzuhalten und **ein fertiges Möbelstück entsprechend der Normen, die das jeweilige Land, in dem Sie das Produkt in den Verkauf bringen, vorsieht, testen zu lassen. Wenden Sie sich dazu an akkreditierte Institute.**

FR Les charges maximales admissibles des systèmes d'accrochage pour meubles hauts, indiquées ici, sont le résultat d'essais effectués avec des outillages conformes à la norme DIN 68840, et s'appliquent au produit correctement positionné et monté, sans tenir compte des variables de construction du meuble final, ainsi que du type de fixation de celui-ci au mur. Nous recommandons de respecter les cotes indiquées sur les plans et **d'effectuer un essai sur un de vos meubles, assemblé conformément aux directives en vigueur dans les pays où vous allez commercialiser vos produits, auprès d'instituts accrédités.**

ES Las cargas máximas admitidas indicadas en esta página son el resultado de pruebas efectuadas con equipamientos conformes a la norma DIN 68840 y se refieren a colgadores montados y posicionados correctamente, sin tener en cuenta las variables en la fabricación del mueble ni los métodos de fijación a la pared. Se recomienda respetar las cuotas indicadas en los diseños técnicos y **someter sus muebles a pruebas en institutos acreditados conforme a las normas vigentes en los países donde piensan comercializar los mismos.**

1

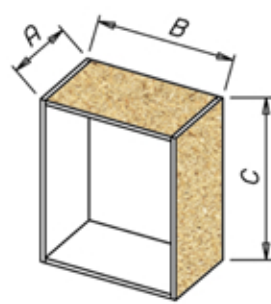

Dimensioni e materiale del mobile.
Dimensions and material of the cabinet.
Abmessungen und verwendete Materialien des Möbels.
Dimensions et matériaux du meuble.
Dimensiones y material del mueble.

2

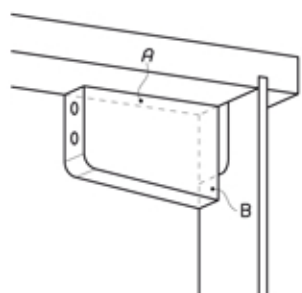

Appoggio del reggipensile al cappello (A) e alla fodera (B).
Positioning of the bracket against top (A) and back panels (B).
Abstützung des Schrankaufhangers am Oberboden (A) und an der Rückwand (B).
Appui de la suspension au dessus (A) et au fond (B) du meuble.
Apoyo del colgador a la tapa y a la trasera.

3

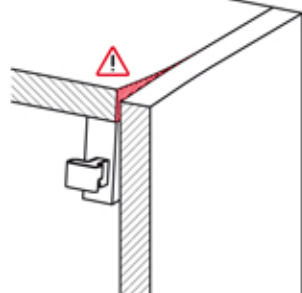

Rigidità del cappello.
Rigidity of the top panel.
Festigkeit des Oberbodens.
Rigidité du dessus.
Rigidez de la tapa.

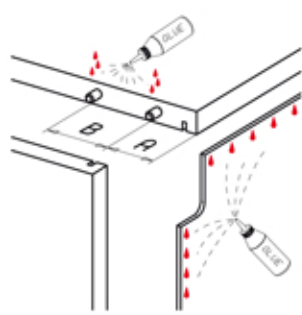

Presenza, posizione e quantità di spine, giunzioni e colla.
Presence, position and quantity of dowels, connection fittings and glue.
Vorhandensein, Position und Anzahl von Dübeln, Verbindungen und Klebstoff.
Présence, position et quantité de tourillons, jonctions et colle.
Presencia, posición y cantidad de tacos, ensamblajes y pegamento.

4

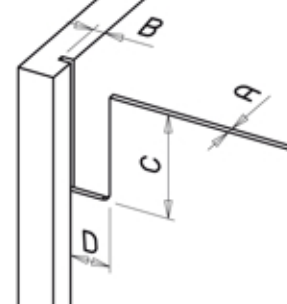

Presenza, spessore fodera (A), profondità della fresata (B) e dimensioni dello scasso (C, D).
Presence and thickness of the back panel (A), depth of the milling (B) and dimensions of the hole in the back panel (C, D).
Vorhandensein und Stärke der Rückwand (A), Tiefe der Nut (B) und Abmessungen des Ausschnitts (C, D).
Présence, épaisseur du fond (A), profondeur du fraisage (B) et dimensions de la découpe (C, D).
Presencia, espesor trasera (A), profundidad de la ranura (B) y dimensiones de la roza (C, D).

5

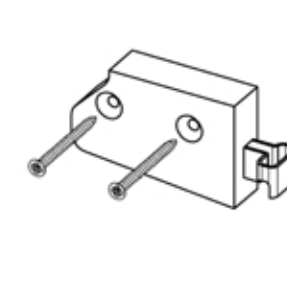

Tipo, diametro e lunghezza delle viti utilizzate.
Type, diameter and length of the screws used.
Typ, Durchmesser und Länge der verwendeten Schrauben.
Type, diamètre et longueur des vis employées.
Diámetro y longitud de los tirafondos utilizados.

6

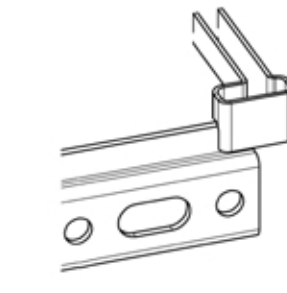

Reggipensile parzialmente agganciato alla barra.
If the bracket is only partially hooked onto the wall plate.
Schrankaufhänger teilweise in der Aufhängeschiene eingehängt.
Suspension accrochée à la barre de façon seulement partielle.
Colgador enganchado parcialmente a la barra.

7

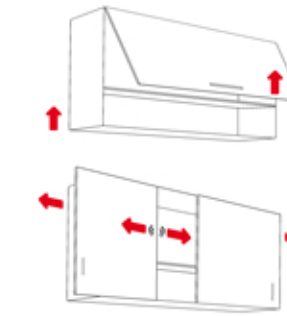

Sollecitazioni dinamiche.
Dynamic stress.
Dynamische Belastungen.
Sollicitations dynamiques.
Estreses dinámicos.