

● **Entwurfszeichnung**  $S \approx 1/2$

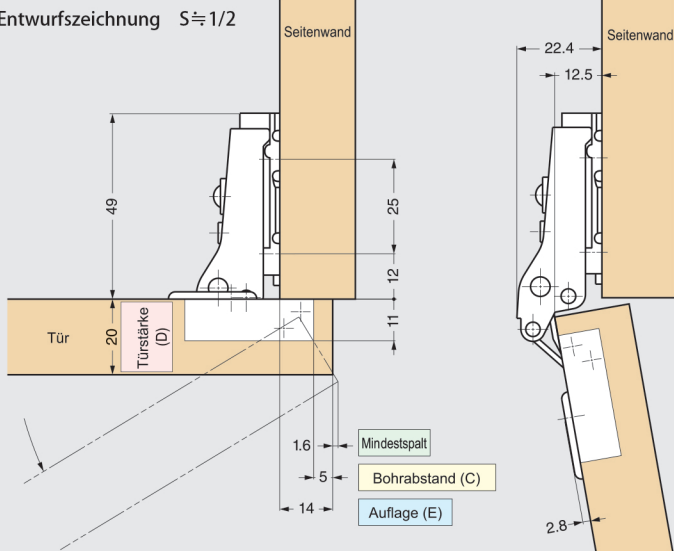

Zeichnung oben zeigt 100-46/14 oder 100-C46/14 montiert auf Montageplatte 100-P3A: Bohrabstand 5 mm, Türstärke 20 mm und 14 mm Auflage

● **Geometriedarstellung**  $S \approx 1/1$



Abbildung oben mit Bohrabstand 5 mm, Türstärke 20 mm, Plattenstärke 20 mm und 14 mm Auflage

■ **Bohrabstand (C)**

| Bohrabstand (C) | 3  | 4  | 5  |
|-----------------|----|----|----|
| Auflage (C)     | 12 | 13 | 14 |

Für Standard-Montageplatte mit 0 mm Kröpfung, Seitenverstellung (max. 3 mm) durch Seitenverstellungsschraube oder Distanzplatte (2 mm Stärke)

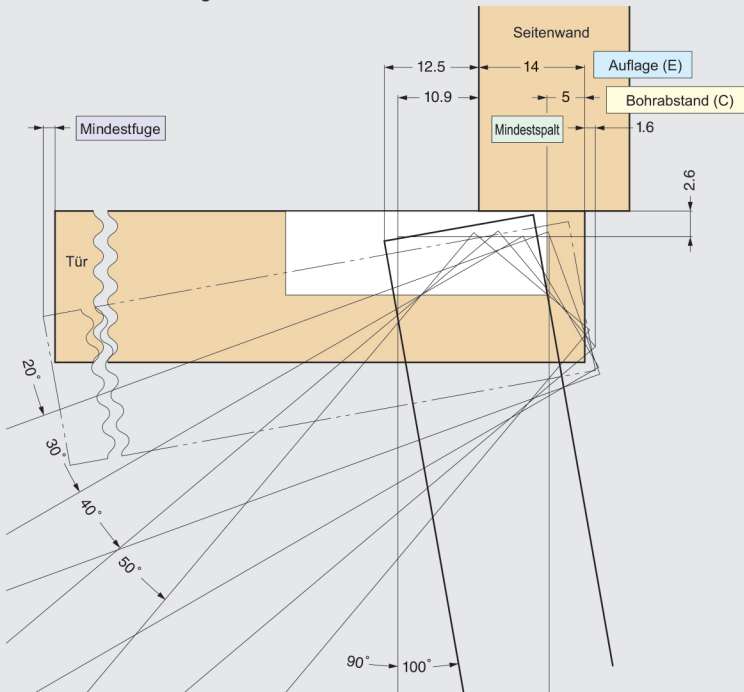
■ **Öffnungsabstand (O.C.)**

Mindestfuge und Mindestspalt sind erforderlich. Mindestfuge und Mindestspalt verändern sich je nach Türstärke und Bohrabstand (C). Zur Gestaltung von Schränken siehe nachfolgende Tabellen und Darstellung

■ **Mindestspalt**

| Türstärke (D) | Bohrabstand (C) |     |     |
|---------------|-----------------|-----|-----|
|               | 3               | 4   | 5   |
| 15            | 0,5             | 0,5 | 0,4 |
| 16            | 0,6             | 0,6 | 0,6 |
| 17            | 0,9             | 0,8 | 0,8 |
| 18            | 1,1             | 1,1 | 1,0 |
| 19            | 1,4             | 1,3 | 1,3 |
| 20            | 1,7             | 1,6 | 1,6 |
| 21            | 2,1             | 2,0 | 1,9 |
| 22            | 2,5             | 2,4 | 2,3 |
| Mindestspalt  |                 |     |     |

Beträgt die Türstärke mehr als 20 mm siehe Darstellung

■ **Mindestfuge**

| Türstärke (D) | Türbreite |     |     |     |
|---------------|-----------|-----|-----|-----|
|               | 300       | 400 | 500 | 600 |
| 20            | 0,2       | 0,1 | 0,1 | 0,1 |
| Mindestfuge   |           |     |     |     |

■ **Abmessungen Ausschnitt**

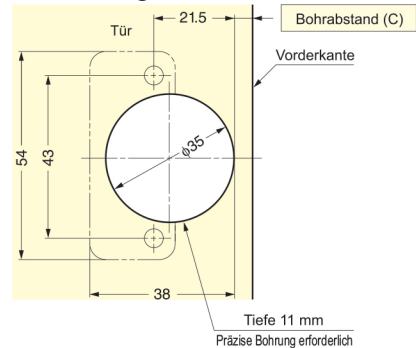

● **Empfohlene Schraube**

Linsenkopf-Blechschaube oder Holzschraube, Größe 3,5

■ **Türabmessungen und Anzahl der Scharniere**

Siehe S. 394