

Nr. No	Artikel Article	Beschreibung Désignation		Menge Quantité	Abbildung Figure
1	2609101346	Gehäuse	Carter	1	1
2	1619P08594	Ständer	Stator	1	1
4	1600A0019T	Elektronikmodul	Module électronique	1	1
4/160	1619P15186	Schrumpfschlauch	Flexible Contractible	1	3
5	2609101067	Verstellhebel	Levier De Commande	1	1
9	2609135322	Firmenschild GDS V-EC 250	Plaque De Marque GDS V-EC 250	1	1
11	2609110838	Geräteclip	Clip D Appareil	1	1
45	2609199869	Getriebekasten	Boitier D'engrenage	1	1
45/57	2609170204	Dichtring	joint d'étanchéité	1	1
45/61	2609112053	Clipverschluss	Fermeture A Clip	1	1
45/61/1	2609170273	Gummiring	Bague En Caoutchouc	1	1
46	1609280477	Druckfeder	Ressort De Compression	1	1
48	2609136324	Schutz	Carter	1	1
49	2609170222	Schutzring	Bague De Protection	1	1
50	2609101083	Linse	Lentille	1	1
91	2607336235	Einschub-Akkupaket BBS MR 18V, 3,0Ah, LI	Groupe D'accus En Baie BBS MR 18V, 3,0Ah, LI	1	1
91	2607336815	Einschub-Akkupaket BBS MR 18V, 4,0Ah, 47 S	Groupe D'accus En Baie BBS MR 18V, 4,0Ah, 47 S	1	1
91	2607337069	Akku-Paket BBS MR, 18V, 5,0 Ah 48 S	Bloc D Accus BBS MR, 18V, 5,0 Ah 48 S	1	1
91/1/22	2601115537	Klebeschild	Etiquette Adhesive	1	1
100	2609111854	Lagerflansch	Flasque De Palier	1	1
101	2609110201	Torx-Senkschraube 3x16	Vis Torx Tete Fraisee 3x16	1	9
103	2609110835	Mutter	Ecrou	1	2
105	2609101393	Farbclip	Clip de couleur	1	1
107	2609110834	Schraube	Vis	1	1
653	2607225321	Ladegerät EU 230/14,4-18V, 30 40 S	Chargeur EU 230/14,4-18V, 30 40 S	1	1
653	2607225323	Ladegerät GB 230/10,8-18V, 30 42 S	Chargeur GB 230/10,8-18V, 30 42 S	1	1
653	2607225329	Schnell-Lader RC 115/10,8-18V, 30 MIN	Chargeur Rapide RC 115/10,8-18V, 30 MIN	1	1
803	2609199757	Rotor 18V	Rotor 18V	1	1
804	1609280478	Kontakthalter	Porte-Contact	1	1
808	1600A00Z07	Typschild	Plaque signalétique	1	1

3 601 JD8 100
 Stand } 19-04
 Issue } 19-07-04

Fig./Abb. 1

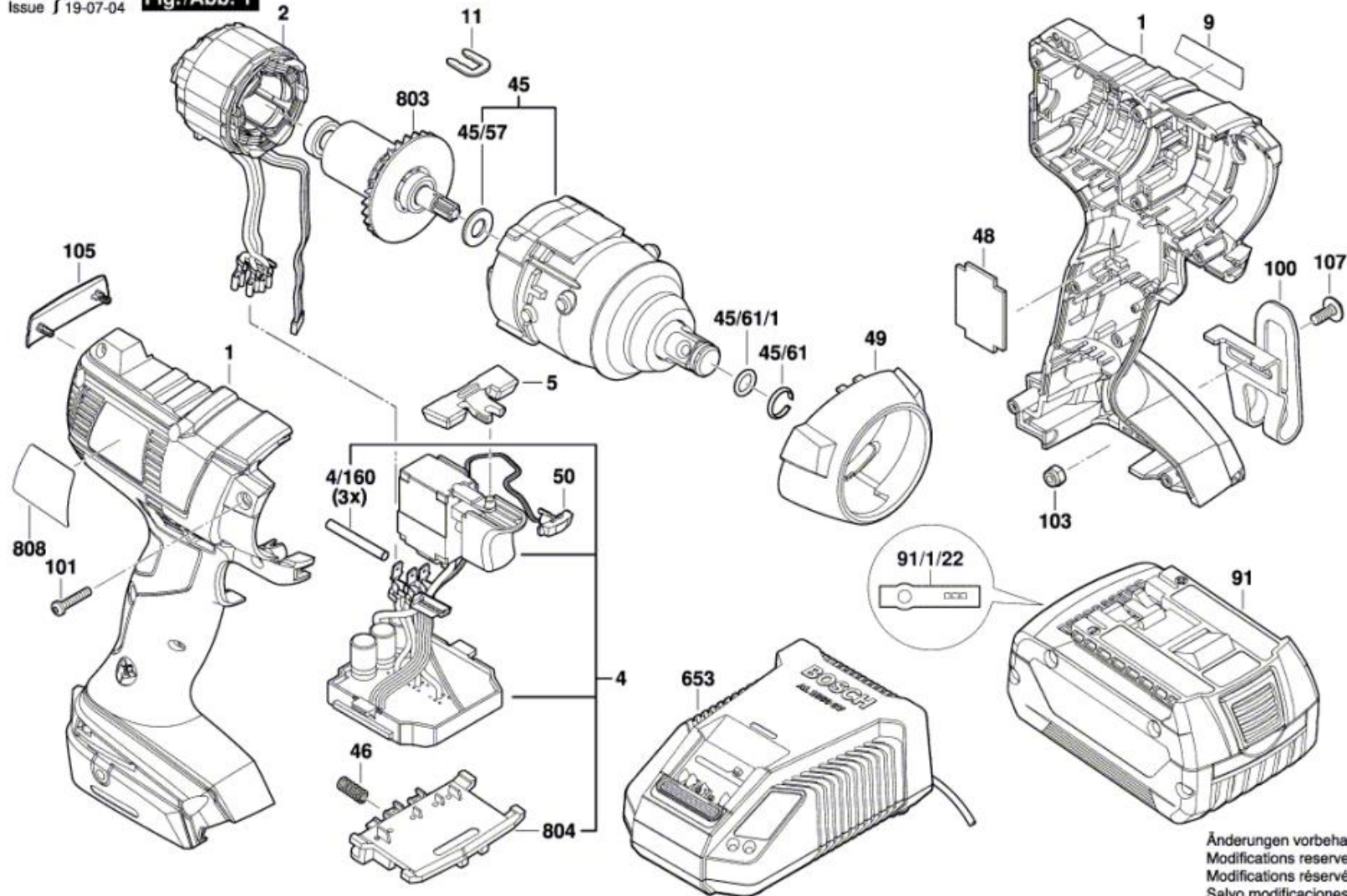

Änderungen vorbehalten
 Modifications reserved
 Modifications réservées
 Salvo modificaciones