

Artikel Nr.	Beschreibung	Menge	
Article No	Désignation	Quantité	
1 2 609 100 874	Gehäuseschale	Coquille	1
2 1 607 022 609	Gleichstrommotor 18V	Moteur à Courant Continu 18V	1
4 1 607 233 599	Elektronikmodul	Module électronique	1
5 2 609 100 877	Verstellhebel	Levier De Commande	1
9 2 609 134 989	Firmenschild GSR 18 VE-2-LI	Plaque De Marque GSR 18 VE-2-LI	1
12 2 609 111 024	Frontkappe	Capuchon Enjoliveur	1
25 2 609 111 104	Schnellspannbohrfutter	Mandrin Automatique	1
32 2 609 100 878	Verstellhebel	Levier De Commande	1
38 2 609 111 021	Schaltfeder	Ressort D'actionnement	1
45 2 609 199 674	Getriebekasten	Boitier D'engrenage	1
46 1 609 280 477	Druckfeder	Ressort De Compression	1
47 2 609 100 879	Linse	Lentille	1
70 2 609 110 537	Clip	Clip	1
91 2 607 336 815	Einschub-Akkupaket BBS MR 18V, 4,0Ah, LI	Groupe D'accus En Baie BBS MR 18V, 4,0Ah, LI	1
101 2 609 110 353	Torx-Linsenschraube	Vis A Tete Bombee Torx	11
107 2 603 421 229	Senkschraube M6x23	Vis à tête fraisée M6x23	1
650 2 609 199 662	Zusatzhandgriff	Poignee Auxiliaire	1
653 2 607 225 321	Ladegerät EU 230/10,8-18V, 30 MIN	Chargeur EU 230/10,8-18V, 30 MIN	1
804 1 609 280 478	Kontakthalter	Porte-Contact	1
808 2 609 134 684	Typschild	Plaque signalétique	1

3 601 JD9 100  
 Issue } 13-07-18 **Fig./Abb. 1**  
 Stand }

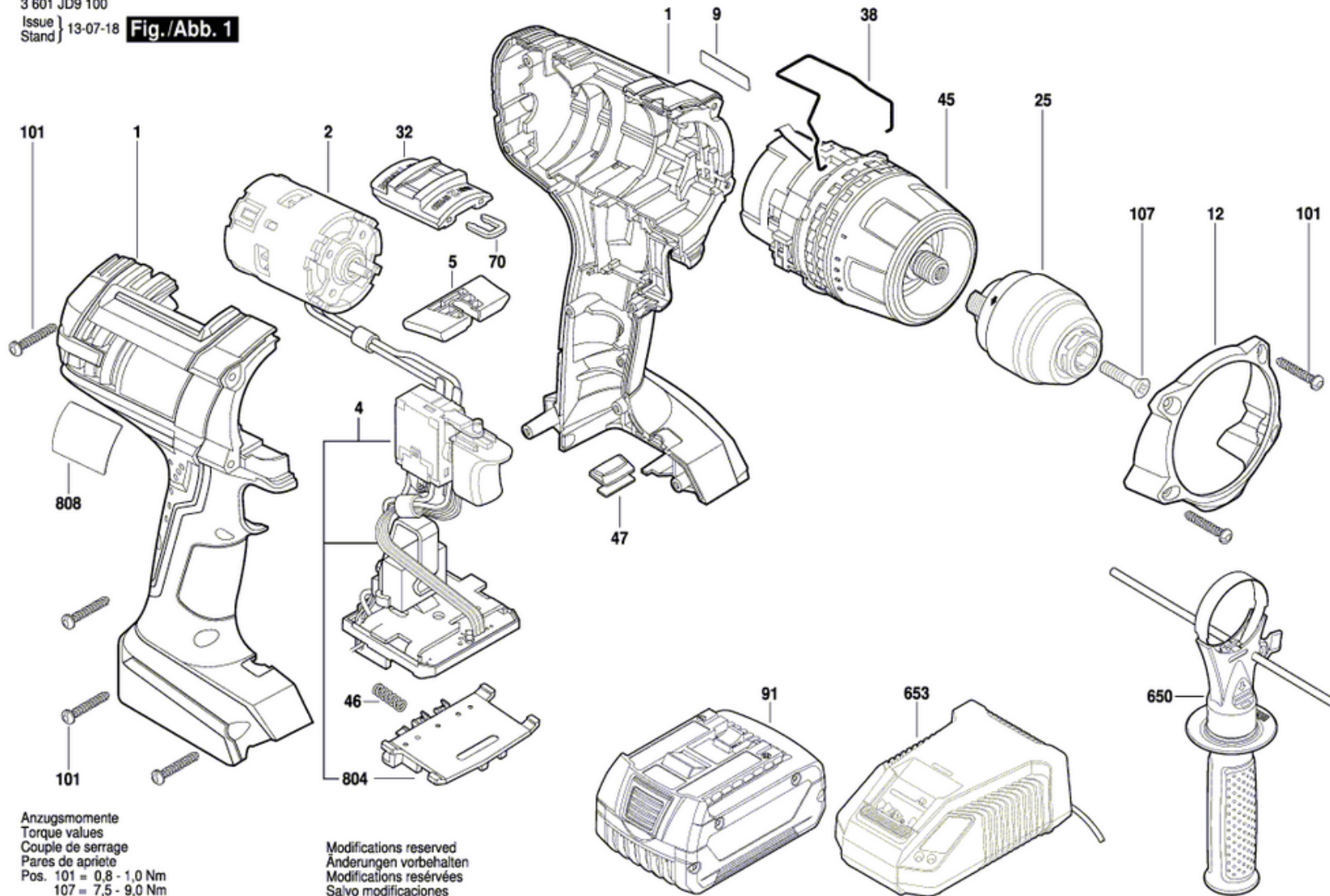

Anzugsmomente  
 Torque values  
 Couple de serrage  
 Pares de apriete  
 Pos. 101 = 0,8 - 1,0 Nm  
 107 = 7,5 - 9,0 Nm

Modifications reserved  
 Änderungen vorbehalten  
 Modifications réservées  
 Salvo modificaciones